

INSTRUCTIONS FOR INSTALLING C SERIES LOCKSETS (LEVER)
DIRECTIVES DE POSE DES SERRURES PRÊTES À POSER DE SÉRIE C (BÉQUILLE)
INSTRUCCIONES DE INSTALACIÓN DE CERRADURAS DE LA SERIE C (CON PICAPORTE)

- (1) Latch unit
- (2) Sleeve for 1"(25mm) dia Hole
- (3) Screws, Phillips flat HD
- (4) Inside lever
- (5) Rose scalp
- (6) Machine screws, Phillips oval HD
- (7) Inside rose
- (8) Mounting screws, Phillips flat HD
- (9) Inside support plate
- (10) Lock body
- (11) Outside support plate(threaded) for 1-3/8"(35mm) thk door. Reverse side for 1-13/16"(46mm) thk door.
- (12) Outside rose
- (13) Cylinder
- (14) Plastic retainer
- (15) Push pin(provided)
- (16) Outside lever
- (17) Key
- (18) Strike
- (19) Strike box(optional)

- (1) Têtière
- (2) Manchon pour un trou d'un diamètre de 25mm(1 po)
- (3) Vis, tête plate Phillips
- (4) Béquille intérieure
- (5) Couvre-rosette
- (6) Vis à métal, tête plate Phillips
- (7) Rosette intérieure
- (8) Vis de montage, tête ovale Phillips
- (9) Plaque support intérieure
- (10) Corps de serrure
- (11) Plaque support extérieure(filetée) pour porte d'une épaisseur de 35mm(1 3/8 po). Mettre de l'autre côté pour les portes d'une épaisseur de 46mm(1 13/16 po).
- (12) Rosette extérieure
- (13) Cylindre
- (14) Dispositif de retenue en plastique
- (15) Tige de poussée(fournie)
- (16) Béquille extérieure
- (17) Clé
- (18) Gâche
- (19) Boîtier de gâche(en option)

- (1) Pestillo
- (2) Manguito para agujero de 1"(25mm)
- (3) Tornillos phillips de cabeza plana
- (4) Picaporte interior
- (5) Tapa de roseta
- (6) Tornillos autoroscantes phillips, cabeza plana
- (7) Roseta interior
- (8) Tornillos de montaje phillips, cabeza ovalada
- (9) Placa interior de soporte
- (10) Cuerpo de la cerradura
- (11) Placa exterior de soporte(roscada) para 1-3/8"(35mm) de espesor. Lado inverso para puerta de 1-13/16"(46mm) de espesor.

- (12) Roseta exterior
- (13) Cilindro
- (14) Reten plástico
- (15) Pasador(suministrado con la unidad)
- (16) Picaporte exterior
- (17) Llave
- (18) Batiente de pestillo
- (19) Caja de batiente(opcional)

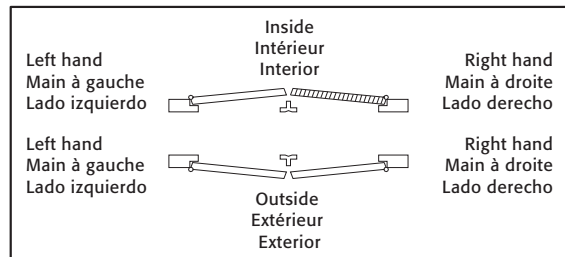

Right Hand Shown
 Main à droite illustrée
 Se Muestra el lado derecho

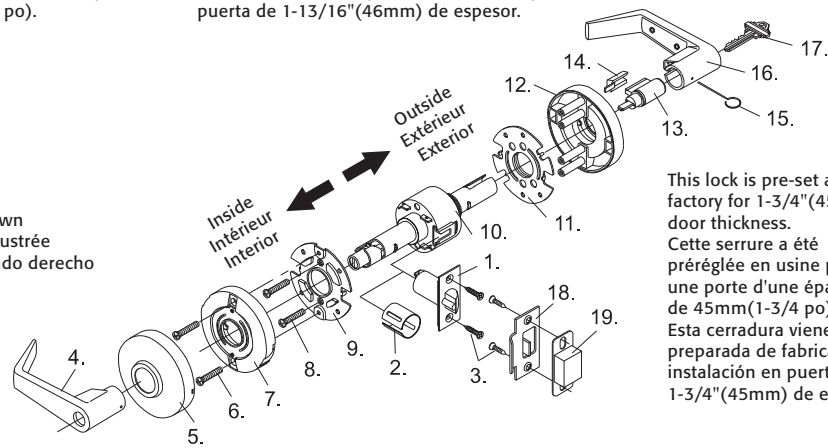

This lock is pre-set at factory for 1-3/4"(45mm) door thickness.
 Cette serrure a été préréglée en usine pour une porte d'une épaisseur de 45mm(1-3/4 po).
 Esta cerradura viene preparada de fabrica para instalación en puertas de 1-3/4"(45mm) de espesor.

1. DOOR PREPARATION

- A. Check lock for proper backset before drilling.
- B. Place paper template(supplied) on door and mark for holes. Drill the cross-bore hole, and 2 small holes of 5/16"(8mm) for thru-bolt, and then the latch hole.
- C. Mortise latch unit front 5/32"(4mm) deep into door edge to dimensions shown in Fig 2.
- D. Insert latch unit(1) with sleeve(2) if hole is 1"(25mm) dia., or without sleeve into 7/8"(22mm) dia. Hole. Make certain that latch bolt bevel faces direction of closing door.
- E. Drill two 1/8"(3mm) dia. holes and secure latch unit with screws(3) supplied.

1. PRÉPARATION DE LA PORTE

- A. S'assurer que la distance d'entrée de la serrure est adéquate avant le perçage.
- B. Placer le gabarit de papier(fourni) sur la porte et marquer les trous. Percer le trou pour le logement du corps et 2 petits trous de 8mm(5/16 po) pour le boulon traversant. Percer ensuite le trou du pêne.
- C. Encastrer la serrure à l'avant à une profondeur de 4mm(5/32 po) dans la rive de la porte selon les dimensions indiquées à la figure 2.
- D. Insérer la serrure(1) et le manchon(2) si le diamètre du trou est de 25mm(1 po) ou uniquement la serrure si le diamètre du trou est de 22mm(7/8 po). S'assurer que le biseau du pêne demi-tour fait face à la porte fermante.
- E. Percer 2 trous d'un diamètre de 3mm(1/8 po) et fixer la serrure à l'aide des vis fournies(3).

1. PREPARACIÓN DE LA PUERTA

- A. Verificar la distancia marcada al centro antes de hacer el agujero.
- B. Colocar la plantilla de papel(suministrada con la unidad) sobre la puerta y marcar los agujeros. Primero hacer el agujero transversal y los dos agujeros pequeños de 5/16"(8mm) para los tornillos pasantes, y luego hacer el agujero del pestillo.
- C. Tallar en el borde de la puerta una depresión de 5/32"(4mm), adonde irá embutida la placa frontal del pestillo completo(las dimensiones de instalación se muestran en la Figura 2).
- D. Introducir el pestillo completo(1) con el manguito si el agujero es de 1"(25mm), o sin el manguito si el agujero es de 7/8"(22mm). Asegurarse de que el sesgo de la punta del pestillo quede orientado en la dirección de cierre de la puerta.
- E. Hacer dos agujeros de 1/8"(3mm) de diámetro y fijar el mecanismo del pestillo con los dos tornillos(3) suministrados con la unidad.

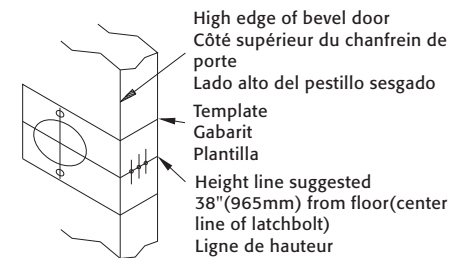

A.

Height line suggested
 38"(965mm) from floor(center line of latchbolt)
 Ligne de hauteur suggérée:965mm(38 po) du plancher(axe médian du pêne demi-tour)
 Altura sugerida desde el piso 38"(965mm)(al centro del pestillo)

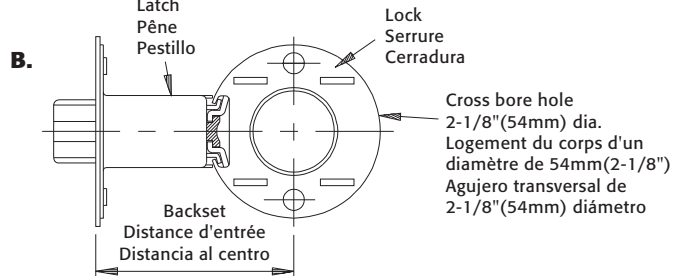

C.

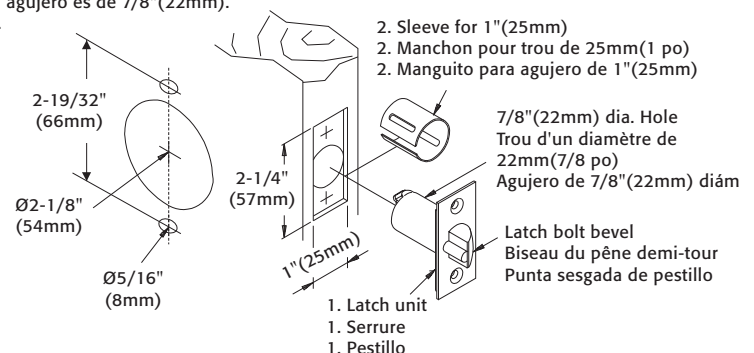

2. TO MAKE ADJUSTMENTS FOR DOOR THICKNESS

- A. The lock can be adjusted for door thickness from 1-3/8"(35mm) to 1-13/16"(46mm).
- B. Remove outside lever by inserting key(17) and turn 45° clockwise. Insert push pin into hole on lever to depress lever catch. Slide the lever(16) from tube.
- C. Remove outside rose(12).
- D. Rotate outside support plate(threaded)(11). Make certain center line of latch unit tail piece in line with door thickness center. (refer to Fig. 4.)
- E. Position the outside rose screw posts in line with two screw holes on outside support plate. Then slide onto tube.
- F. Slide outside lever(16) into tube through outside rose. Insert key and turn 45° clockwise, push to engage lever catch.

2. RÉGLAGES DE LA SERRURE SELON L'ÉPAISSEUR DE LA PORTE

- A. Cette serrure peut convenir à des portes dont l'épaisseur varie entre 35mm(1 3/8 po) et 46mm(1-13/16 po).
- B. Enlever la béquille extérieure en insérant la clé(17) et en effectuant une rotation de 45° dans le sens des aiguilles d'une montre. Insérer la tige de poussée dans l'orifice sur la béquille pour abaisser l'arrêt de la béquille. Extraire la béquille(16) du tube.
- C. Enlever la rosette extérieure(12).
- D. Faire tourner la plaque support extérieure(filetée)(11). S'assurer que l'axe médian de la queue de pêne de la serrure est centré par rapport à l'épaisseur de la porte. (se reporter à l'illustration 4).
- E. Placer les goujons de la rosette extérieure en droite ligne avec les deux trous des vis sur la plaque support extérieure. Faire ensuite glisser le tube dans la rosette.
- F. Faire glisser la béquille extérieure(16) dans le tube par la rosette extérieure. Insérer la clé et effectuer une rotation de 45° dans le sens des aiguilles d'une montre, puis pousser pour enclencher l'arrêt.

2. ADAPTACIÓN AL ESPESOR DE LA PUERTA

- A. La cerradura se puede adaptar a espesores de puerta desde 1-3/8"(35mm) hasta 1-13/16"(46mm).
- B. Sacar el picaporte exterior; para ello, introducir la llave(17) y hacerla girar 45° en sentido horario(hacia la derecha), introducir el pasador en el agujero del picaporte para oprimir el retén del mismo. En esta posición, sacar el picaporte(16) hacia afuera.
- C. Sacar la roseta exterior(12).
- D. Girar la placa roscada exterior de soporte(11). Verificar que el extremo trasero del pestillo se encuentre centrado en el espesor de la puerta(véase Figura 4).
- E. Alinear las guías de tornillos de la roseta exterior con los dos agujeros de la placa exterior de soporte e instalarla sobre el tubo.
- F. Insertar el picaporte exterior(16) en el tubo, haciéndolo pasar por la roseta exterior. Introducir la llave, girarla 45° en sentido horario y empujar para que quede encastrado el retén del picaporte.

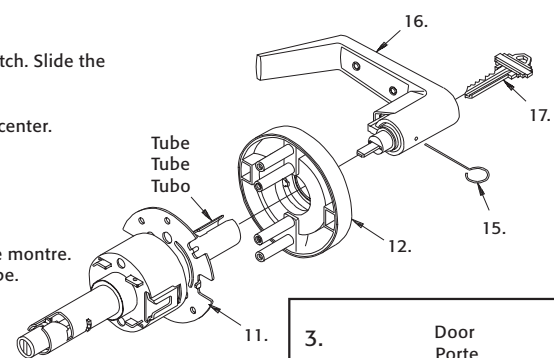

3.

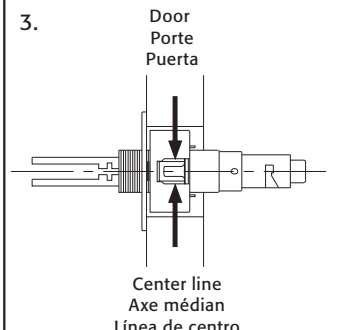

The following requirements should be observed to keep your locks last longer in finish:

1. Do not install locks before doors are painted.
2. To avoid oxidation, refrain from using cleansers or acid chemicals to polish or be in contact with locks.
3. Refrain from using heavy or sharp-edged objects to scrub locks.

Les directives suivantes doivent être observées pour préserver la fini des serrures.

1. Ne pas poser les serrures avant que les portes soient peintes.
2. Pour empêcher l'oxydation, éviter d'employer des produits de nettoyage ou des produits chimiques acides pour polir les serrures. Éviter également que de tels produits entrent en contact avec les serrures.
3. Éviter d'utiliser des objets durs ou pointus pour astiquer les serrures.

Para prolongar la duración del acabado superficial de las cerraduras, considerar lo siguiente:

1. No instalar las cerraduras antes de pintar las puertas.
2. Para evitar oxidación, no lustrar las cerraduras con productos químicos ácidos.
3. No raspar las cerraduras con objetos agudos o filosos.

Drill 1" (25mm) hole at center of door edge.
Perçer un trou de 25mm (1 po) dans le centre de la rive de porte.
Hacer un agujero de 25mm (1") en el centro del borde de la puerta.

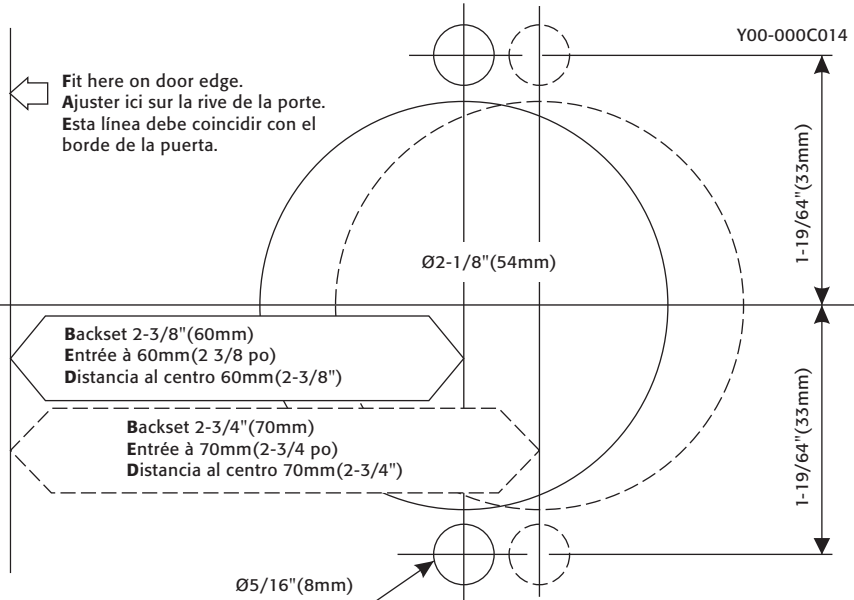
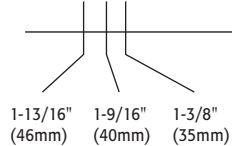

4. DISASSEMBLY OF LOCKSET UNIT

A. To remove inside lever, insert push pin (provided) into hole on lever to depress the lever catch. Slide the lever from the tube. Remove rose scalp by slightly twisting counterclockwise and pull off.

B. Loosen two thru-bolt screws and remove inside rose.

C. Loosen two mounting screws and remove inside support plate.

4. DÉMONTAGE DE LA SERRURE

A. Pour retirer la béquille intérieure, insérer la tige de poussée (fournie) dans l'orifice de la béquille pour abaisser l'arrêt. Extraire la béquille du tube. Enlever le couvre-rossette en tournant légèrement dans le sens contraire des aiguilles d'une montre et en tirant.

B. Desserrer les vis traversantes et retirer la rosette intérieure.

C. Desserrer les deux vis de montage et retirer la plaque support intérieure.

4. DESARME DE LA CERRADURA

A. Para sacar el picaporte interior, introducir el pasador (suministrado con la unidad) en el agujero del mismo para oprimir el retén y sacar el picaporte hacia afuera. Para sacar la tapa de la roseta, hacerla girar en sentido antihorario (hacia la izquierda) y extraerla.

B. Aflojar los dos tornillos pasantes y sacar la roseta interior.

C. Aflojar los dos tornillos de montaje y sacar la roseta interior.

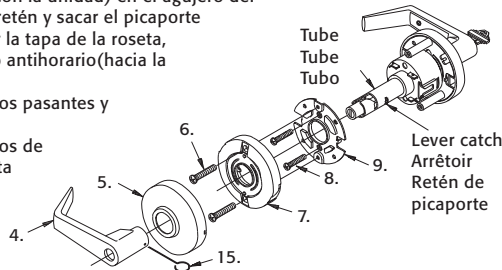

5. LOCK BODY ALIGNMENT & CENTERING

The lock body must engage the latch unit (1) prongs as shown. The lock body retractor must engage the latch unit tail piece. Door must be open when installing lockset with guarded latch unit.

5. ALIGNEMENT ET CENTRAGE DU CORPS DE LA SERRURE

Le corps de la serrure doit s'engager dans les fourchons du pêne (1) tel qu'indiqué. Le dispositif de retrait du corps de la serrure doit s'engager dans la queue de pêne de la serrure. La porte doit être ouverte lors de la pose de la serrure munie d'un pêne auxiliaire.

5. ALINEACIÓN Y CENTRADO DE LA CERRADURA

En la figura se indica cómo debe quedar acoplado el cuerpo de la cerradura a las pestañas del pestillo (1). La pieza retráctil de la cerradura debe quedar en contacto la parte trasera (cola) del pestillo. La puerta debe permanecer abierta cuando se instala una cerradura con resguardo de pestillo.

Lock body retractor
Dispositif de retrait du corps de serrure
Pieza retráctil de cerradura

Prongs
Fourchons
Pestañas

Lock body
Corps de serrure
Cuerpo de cerradura

Latch unit tail piece
Queue de pêne de serrure
Cola del pestillo

Latch unit tail piece
Queue de pêne de serrure
Cola del pestillo

Lock body
Corps de serrure
Cuerpo de cerradura

Lock body retractor on center line of latch unit tail piece
Le dispositif de retrait du corps de la serrure doit s'engager dans la queue de pêne de la serrure.
Pieza retráctil en el centro de la cola del pestillo.

6. INSTALLATION OF LOCK UNIT

Slide lock body into cross-bore hole from outside position with thru-bolt through the two small holes. Have retractor engaged with latch tail piece.

6. POSE DU PÈNE

Insérer le corps de la serrure dans le logement du corps en faisant passer les boulons traversants de l'extérieur par les deux petits orifices. Faire en sorte que la queue de pêne de serrure s'enclenche avec le dispositif de retrait.

Introducir el cuerpo de la cerradura en el agujero transversal, desde el lado de afuera, con los tornillos pasantes introducidos en los dos pequeños agujeros. Verificar que la pieza retráctil de la cerradura entre en contacto con la cola del pestillo.

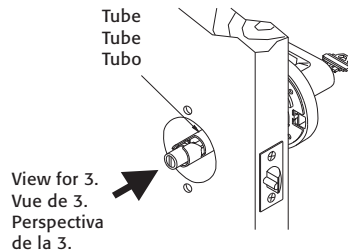

View for 3.
Vue de 3.
Perspectiva de la 3.

7. SECURING THE LOCKSET UNIT TO DOOR

Place the inside support plate (9). Tighten two mounting screws (8).

7. FIXATION DE LA SERRURE PRÊTE À POSER À LA PORTE

Placer la plaque support intérieure (9). Serrer les deux vis de montage (8).

7. FIJACIÓN DE LA CERRADURA A LA PUERTA

Colocar la placa interior de soporte (9) y ajustar los dos tornillos de montaje (8).

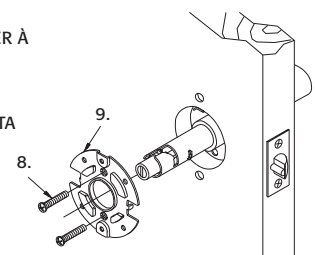

8. ATTACHING INSIDE ROSE

A. Position the inside rose screw holes vertically with longitudinal slot on tube.

B. Then slide onto tube. Secure inside rose with two thru-bolt screws (6).

8. FIXATION DE LA ROSETTE INTÉRIEURE

A. Disposer verticalement les trous de vis de la rosette intérieure ainsi que la fente longitudinale du tube.

B. Faire ensuite glisser le tube dans la rosette. Fixer la rosette intérieure à l'aide de deux vis traversantes (6).

8. INSTALACIÓN DE ROSETA INTERIOR

A. Alinear verticalmente los agujeros de la roseta interior con las ranuras longitudinales del tubo.

B. Insertar la roseta en el tubo y fijarla con los dos tornillos pasantes (6).

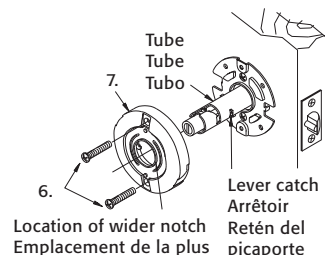

Location of wider notch
Emplacement de la plus grande encoche
Entalladura ancha

9. INSIDE LEVER INSTALLATION

A. Place rose scalp (5) onto inside rose.

B. Slide inside lever (4) onto tube. Make certain lever catch on tube is engaged with lever.

9. POSE DE LA BÉQUILLE INTÉRIEURE

A. Placer le couvre-rossette (5) dans la rosette intérieure.

B. Glisser la béquille intérieure (4) dans le tube. S'assurer que l'arrêt sur le tube s'enclenche avec la béquille.

9. INSTALACIÓN DEL PICAPORTE INTERIOR

A. Colocar la tapa (5) en la roseta interior.

B. Insertar el picaporte interior en el tubo, verificando que el retén en el tubo quede encastrado en el picaporte.

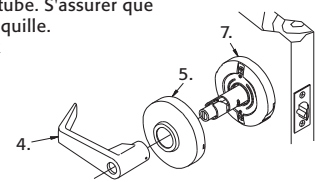

10. INSTALLING STRIKE

When strike box (19) is not used, recess in door jamb must be deep enough to allow latch bolt to extend to its full free length.

10. POSE DE LA GÂCHE

Si le boîtier n'est pas utilisé (19), le logement dans le jambage de porte doit être suffisamment profond pour permettre au pêne demi-tour de s'emboîter complètement.

10. INSTALACIÓN DEL BATIENTE DE PESTILLO

Si no se usa la caja del batiente de pestillo (19), la cavidad tallada en el marco de la puerta debe ser suficientemente profunda para que albergar el pestillo totalmente extendido.

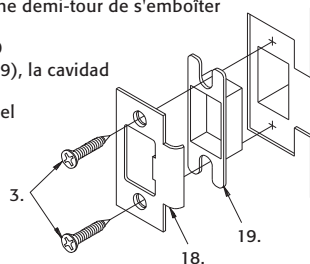

11. CYLINDER REMOVAL

A. Remove outside lever (16) as described in section 4.

B. Use push pin (provided) to depress retainer (14), and take out retainer. Then cylinder can be removed.

C. When replacing cylinder, secure by pressing retainer till flush with shelf.

11. RETRAIT DU CYLINDRE

A. Retirer la béquille extérieure (16) tel que décrit à la section 4.

B. Utiliser la tige de poussée (fournie) pour enfoncer le dispositif de retenue (14) et le libérer. Le cylindre peut maintenant être déposé.

C. Lors de la repose du cylindre, le fixer en appuyant sur le dispositif de retenue jusqu'à ce qu'il affleure le châssis.

11. EXTRACCIÓN DEL CILINDRO

A. Sacar el picaporte exterior (16) como se describe en el paso (4).

B. Oprimir con el pasador el retén (14) y sacarlo. Ahora se puede extraer el cilindro.

C. Al volver a colocar el cilindro, fijarlo empujando el retén hasta que quede a ras del canto.

